

# LAMPE



Jean Paul  
**GAULTIER**

# WAS DU BENÖTIGST



Dose

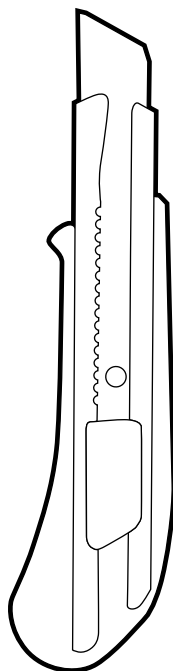

Cutter

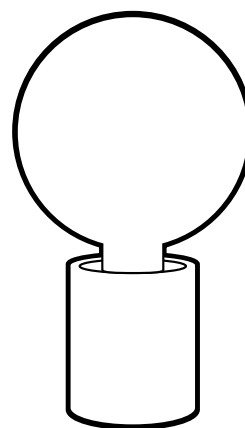
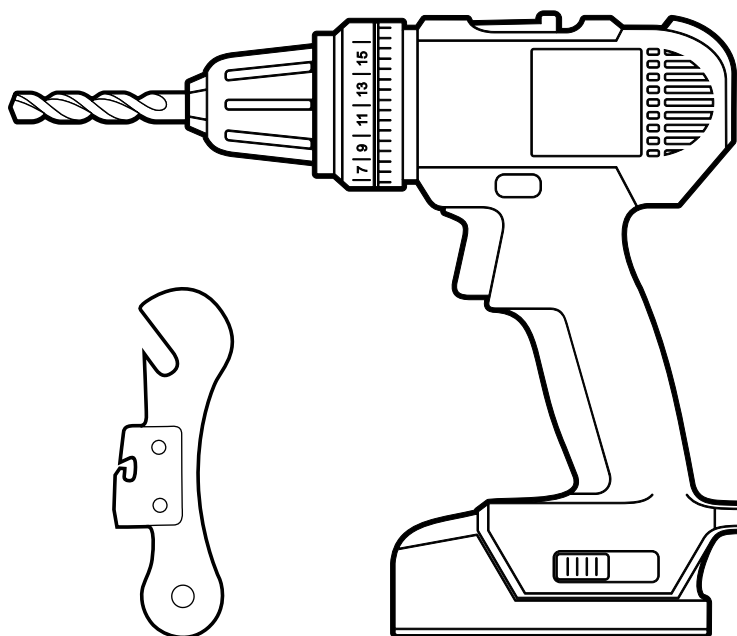
LED-Leuchte (E14 12W)  
und Kabel

Bohrer

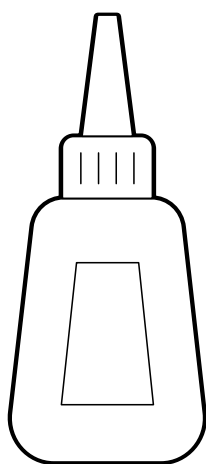

Flüssigklebstoff

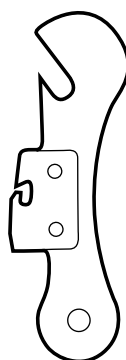

Dosenöffner

Die Vorschläge zum Recycling der Gaultier Dosen unserer Düfte dienen nur als Anregung und die Verwendung der vorgeschlagenen Werkzeuge und Materialien muss vorsichtig erfolgen. Wir fordern dazu auf, alle notwendigen Sicherheitsmaßnahmen zu ergreifen und sich

an die Gebrauchsanweisungen für die vorgeschlagenen Werkzeuge und Materialien zu halten. Jean Paul Gaultier übernimmt keinerlei Verantwortung für Schäden, die bei der Umsetzung dieser Tutorials und/oder der Verwendung der empfohlenen Materialien auftreten könnten.

- 1** Öffne den Deckel mit einem Dosenöffner.

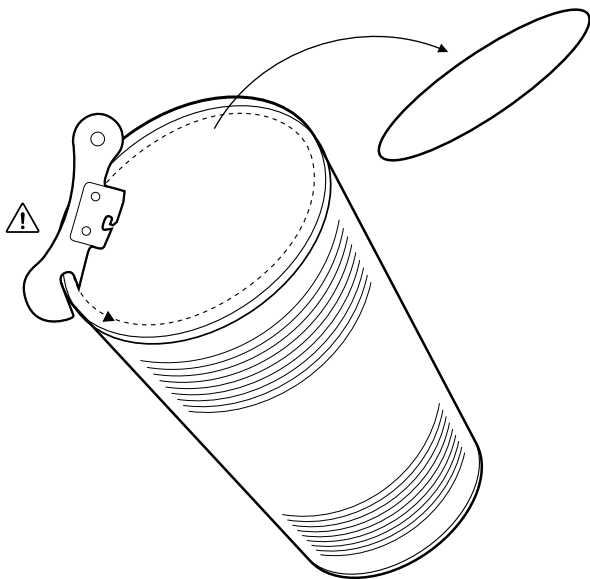

⚠ Vorsicht. Das Arbeiten mit einem Dosenöffner kann gefährlich sein.

- 3** Den Bohrer auf ungefähr 2 cm einstellen und die Dose auf der entgegengesetzten Seite zum Logo vorsichtig durchbohren. Achte darauf, dass nur eine Seite der Dose und des Sockels, in dem Dein Gaultier Duft stand, durchbohrt wird.

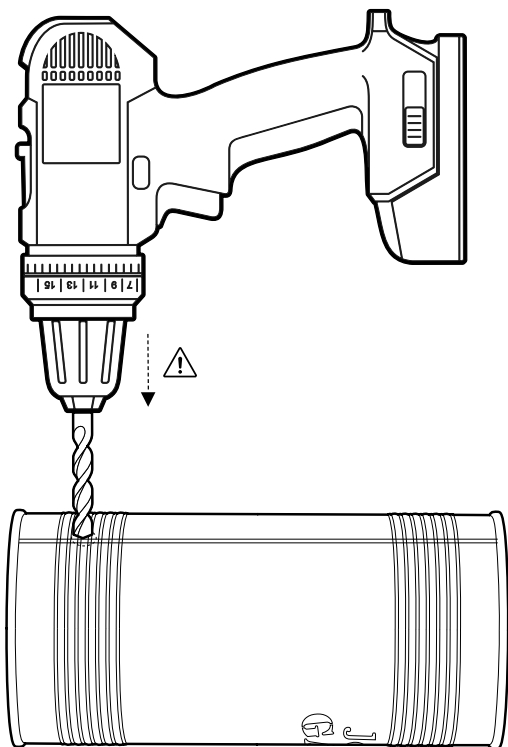

⚠ Vorsicht. Das Arbeiten mit einem Bohrer kann gefährlich sein.

- 2** Schneide mit dem Cutter am oberen Rand der Dose entlang.

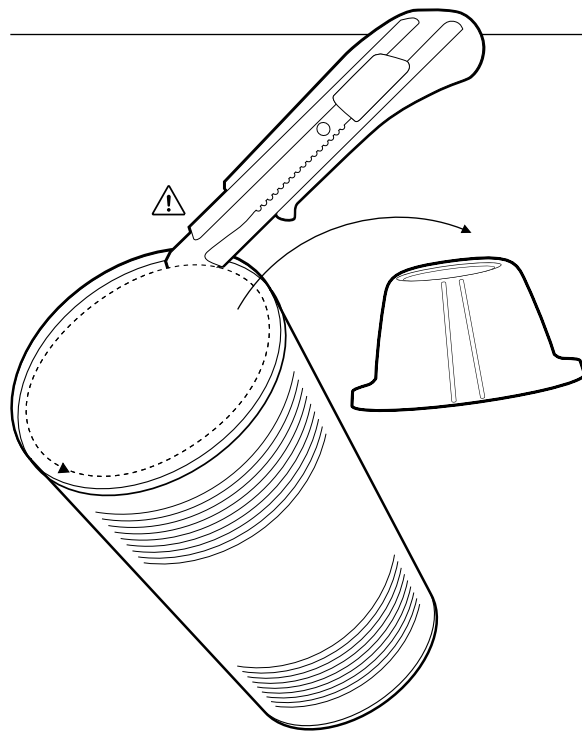

⚠ Vorsicht. Das Arbeiten mit einem Cutter kann gefährlich sein.

- 4** Ziehe das Kabel durch den Sockel und die Dose und befestige die Fassung daran. 4. Ziehe das Kabel durch den Sockel und die Dose und befestige die Fassung daran.

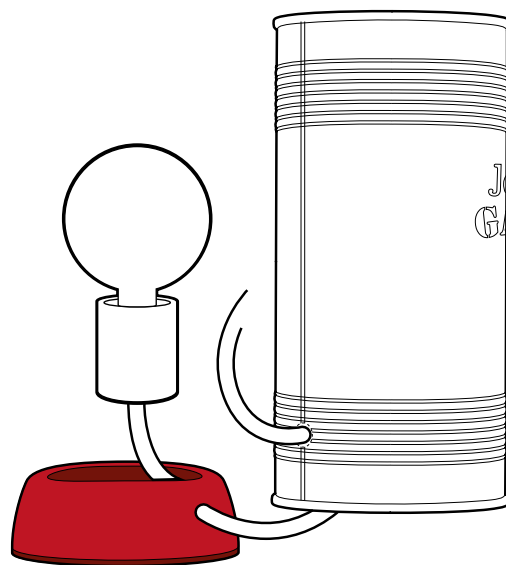

**5** Gebe etwas Klebstoff in die Mitte des Sockels, um die Fassung der Lampe zu befestigen.



**6** Setze Deine Dose mit der Glühbirne auf den Sockel auf.

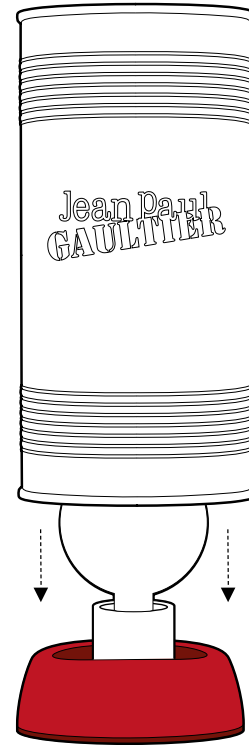

**7** Schon ist Deine Lampe fertig!

